

**Distributed by**  
**Spokes'n**  
**Motion** 

**USA**

**SPOKES'N MOTION**  
 2226 South Jason Street  
 Denver (Colorado) 80223 - USA  
 Tel (001) 303 922 0605  
 Fax (001) 303 265 9685  
 info@spokesnmotion.com

**EUROPE**

**SPOKES'N MOTION EUROPE**  
 Parc Technologique du Canal  
 10, avenue de l'Europe  
 31520 Ramonville St-Agne - FRANCE  
 Tél : + 33 (0)5 34 32 02 90  
 Fax : + 33 (0)5 67 69 90 51  
 sandrine@spokesnmotion.com

www.spokesnmotion.com



Versatile and durable, the Bi-Unique™ has become a staple in the adaptive skiing community. Because of its low center of gravity, it is suitable for all skiers, from first timers to those who like to rip up the slope. Combining the latest technology with important safety features making your skiing experience exciting and rewarding / Léger et proche du sol, le Bi-Unique™ est d'une stabilité à toute épreuve, ce qui permet de découvrir les premières sensations de glisse et d'évoluer rapidement. Il est également utilisé dans le cadre d'un apprentissage rapide pour des débutants souhaitant s'initier au ski assis.

The Bi-Unique™ can be used / Le Bi-Unique™ est donc utilisé dans 3 cas :

- Independently (with the use of outriggers for balance) / en autonomie (utilisation des stabilisateurs SUPERLITE et éventuellement des stabilisateurs fixes pour renforcer l'équilibre).
- Accompanied by instructor or ski buddy to fully assist or just assist when required / en semi-autonomie ou en accompagnement piloté (sangle entre l'accompagnateur et le Bi-Unique™).

The Bi-Unique™ is designed for chair lift and drag lift access / Le Bi-Unique™ est parfaitement adapté à la prise du télésiège et télési.



**FEATURES / CARACTERISTIQUES TECHNIQUES**

- Aircraft quality aluminium that allows for both durability and easy lifting
- Low center of gravity (skier 43" from the ground)
- Lightweight : 31 Lbs
- 4 sizes from child to adult sizes / Suitable for all levels of skiers/disabilities
- Very easy use : no tool required for the mounting of the skis
- Glove seating system that transfers the skiers movements to the ski, resulting in smoother more controlled skiing.
- Safety evacuation harness integrated in Glove Seating System.
- Used by almost every adaptive sports programs around the world

- Confectionné en alliage léger de qualité aviation, il est d'une robustesse exemplaire
- Assise basse (skieur à 17 cm du sol) : meilleure stabilité
- Très léger : seulement 14 kg.
- 4 tailles disponibles de l'enfant à l'adulte
- Pour tous les niveaux : de l'initiation au perfectionnement
- Très simple d'utilisation : montage des skis par simple « clip », aucun outillage n'est nécessaire
- Siège enveloppant intégrant le système d'évacuation du télésiège
- Très utilisé par les écoles de ski et clubs de ski à l'international

**Sizes / Tailles**



- 1 XL adult (more than 73")\* / Adulte grande taille (+ 185 cm\*)
- 2 Adult (from 67" to 73")\* / Adulte (170 cm à 185 cm\*)
- 3 Junior (until 67")\* / Junior (jusqu'à 170 cm\*)
- 4 Child (3 years old to 10 years old) / Enfant (3 ans à 10 ans)

\* Skier's size / taille du skieur

ENABLING  
 TECHNOLOGIES

manufactured by

BI-UNIQUE™





**Ski lift acces for Poma T-Bar / Largueur**

System that allows the use of lifts. Mounted on the frame, they can be released by you or your assistant when needed / Le système de largueur est un élément indispensable et efficace pour prendre le télésiègé et lâcher la perche sans arrêter le télésiègé. Il permet d'utiliser aussi bien les télésièges à sellettes ou archets (pioches).



**Fixed Outriggers / Stabilisateurs fixes**

Like training wheels on a child's bicycle, these give additional stability when skiing. Adjustable to suite the skiers needs. Easily installed and removed / Ce système est comparable aux roulettes placées sur un vélo enfant. Ces stabilisateurs fixes sont amovibles, et leur hauteur est ajustable en fonction du point d'équilibre du skieur. Dans leur nouvelle version, il est possible de régler le coté droit et le coté gauche de manière indépendante.



**Adjustable T-Handle Bar / Poignée en T**

Ideal for skiers needing additional support when skiing assisted. Like a steering wheel a place to position your hands / Cette poignée permet à la personne qui est assistée d'un accompagnateur d'adopter une position dynamique, stable et reposante. Cette option est très appréciée des enfants.



**Head Support / Collier cervical**

Provides additional support for the head and neck / Il apporte un soutien supplémentaire au niveau de la tête et du cou tout en procurant un maintien ferme et confortable.

ACCESSORIES FOR THE ASSISTANT / OPTIONS POUR L'ACCOMPAGNATEUR



Handle bar extension  
Barre d'extension



Safety cord & Carabiners  
Sangles & mousquetons

**Handle bar extension / Barre d'extension** : Additional support for assistant / Barre d'extension amovible afin de soulager le dos de l'accompagnateur.

**Safety cord & Carabiner** : For control & safety / La sangle et ses mousquetons permettent de libérer progressivement le skieur assis de son binôme tout en contrôlant l'évolution du skieur avant de passer au stade autonome.

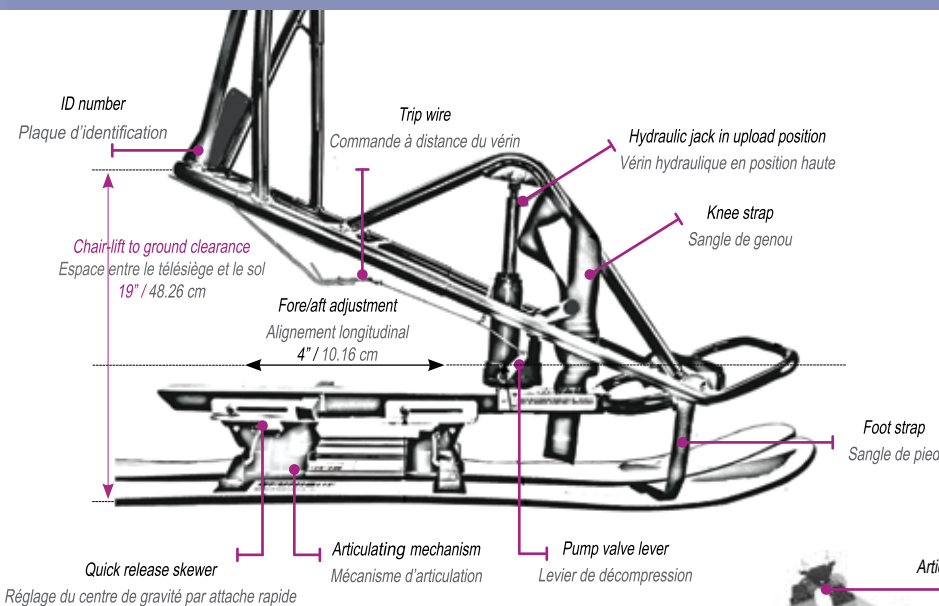

**NEW SKIS!**

**Key features of the new Mega II2:**

- Improved shape and building techniques
- Strong wood core with fiberglass top plate and reinforced ski mounting area
- Light weighs only 34.8 ounces
- Tuneable has 10 degree edges that makes turning for variety of skiing abilities easy
- Versatile can be retrofitted to any previously manufactured biskis



Descriptions and technical features are given as an indication and can change after the release of this document. Les descriptions et caractéristiques techniques sont données à titre indicatifs et peuvent évoluer après parution de ce document.